

OP-201 氣動剪

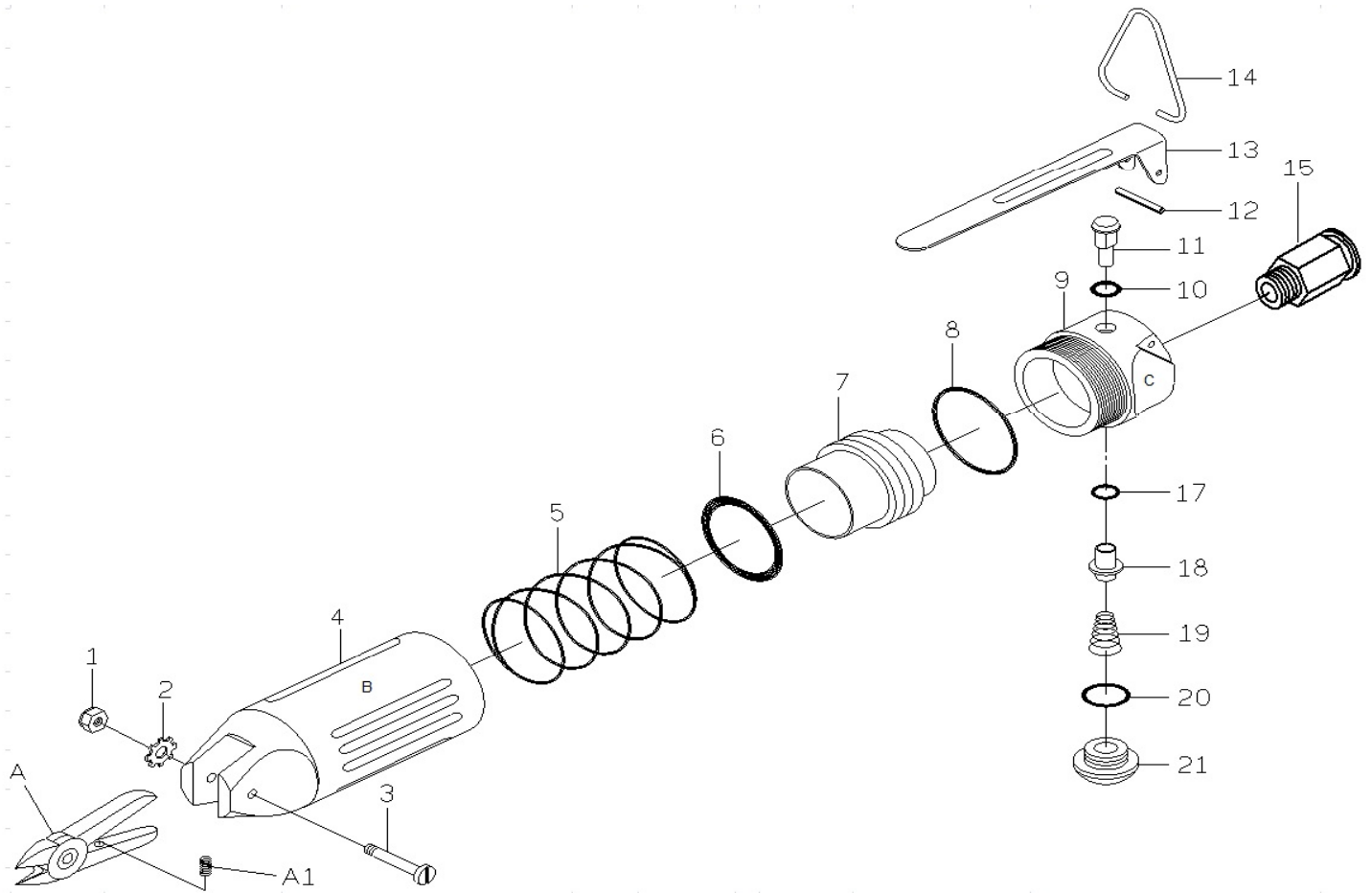

件號	料號	名稱	數量	備註
※1	NT030B	尼龍螺帽	1	
※2	WR030A	外齒墊圈	1	
※3	YM-40-003	刀刃螺絲	1	
4	YM-40-004	本體B	1	
5	YM-40-005	活塞彈簧	1	
※6	OVC20	O型環	1	
7	YM-40-007	塑鋼活塞	1	
※8	OVC008	O型環	1	
9	YM-40-009	本體C	1	
※10	OVC014	O型環	1	
11	YM-40-011	銅開關	1	
※12	PN009	染黑插銷	1	

件號	料號	名稱	數量	備註
13	YM-30-013	把手	1	
14	YM-30-014	吊鉤	1	
15	JOPQ024	快速接頭	1	
※17	OVC20	O型環	1	
18	YM-40-018	空氣栓	1	
19	YM-40-019	彈簧	1	
※20	OVC10	O型環	1	
21	YM-40-021	螺絲	1	
A	S2	S2 刀刃	1	
※A1	S2-S	刀刃彈簧	1	

備註:件號或料號前面有加註※符號者,為不保固零件

<http://www.onpin.com.tw>

DATE : C